

Sehr geehrter Kunde,

wir bedanken uns für Ihr Vertrauen und den Erwerb eines Trickstuff Tricksatz Steuersatzes. Bitte beachten Sie nachstehende Einbauhinweise. Bei Fragen oder Unklarheiten wenden Sie sich an Ihren Fachhändler oder direkt an

Trickstuff GmbH
Zum Baumgarten 6
D-79249 Merzhausen bei Freiburg
Telefon: +49 (0)761 / 7074192
Fax: +49 (0)761 / 7048599
Email: info@trickstuff.de
Internet: www.trickstuff.de

Technische Daten

	Gewicht:	Bauhöhe:	Lenkwinkel:
Ahead-Steuersatz:	99 g	37 mm	180°
Semi-integriert:	116 g	26 mm	180°

Allgemeine Hinweise

Überprüfen Sie vor jeder Ausfahrt und vor jeder Weiterfahrt, dass der Lenkeinschlag zu beiden Seiten gleich groß ist. Korrigieren Sie den Anschlag gegebenenfalls. Andernfalls kann es zu Unfällen kommen!

Einbau

Alles komplett? Hier die Stückliste:

- 01 - Innensechskantschraube M6x30
- 02 - Spanndeckel
- 03 - Anschlaghaken
- 04 - Stahlkralle
- 05 - Steuersatzdeckel
- 06 - Klemmring
- 07 - obere Lagerschale
- 08 - untere Lagerschale
- 09 - Gabelkonus

Haben Sie noch nie einen Steuersatz eingebaut, so lassen Sie die Arbeiten lieber von einem Fachmann ausführen.

Das Steuerrohr muss einen Innendurchmesser von 33,8 bis 33,9mm aufweisen, ansonsten ist keine einwandfreie Funktion gewährleistet. Unbedingt notwendig für eine einwandfreie Funktion: Ober- und Unterkante des Steuerrohrs müssen plangefräst, gratfrei und mit einer leichten Fase angeschrägt sein.

Die rechts dargestellten Bauteile müssen an den Kontaktstellen gefettet bzw. geölt werden.

Gabelschaft auf benötigtes Maß ablängen:

Gabelschaftlänge =

Steuerrohrlänge Rahmen + Bauhöhe Tricksatz + evtl. Spacer + Vorbauhöhe

Stahlkralle (4) mit Spezialwerkzeug gerade und auf die richtige Höhe in den Gabelschaft einschlagen. Gabelschaft reinigen und Konussitz dünn fetten. Darauf achten, dass der Gabelkonus (9) ringsum gleichmäßig anliegt. Vorsichtig aufpressen! Eine falsche Montage kann die Funktion und Dichtigkeit des Steuersatzes beeinträchtigen.

Setzen Sie die am Presssitz gefettete obere Lagerschale (7) symmetrisch auf das saubere Steuerrohr auf, so dass die beiden Anschlagnasen rechts und links symmetrisch stehen. Gerundete Seite nach hinten!

Beim Einpressen ist ein Verkanten zu vermeiden! Der Einpressvorgang erfordert ein wenig Kraft. Das Werkzeug darf die Lager nicht berühren und

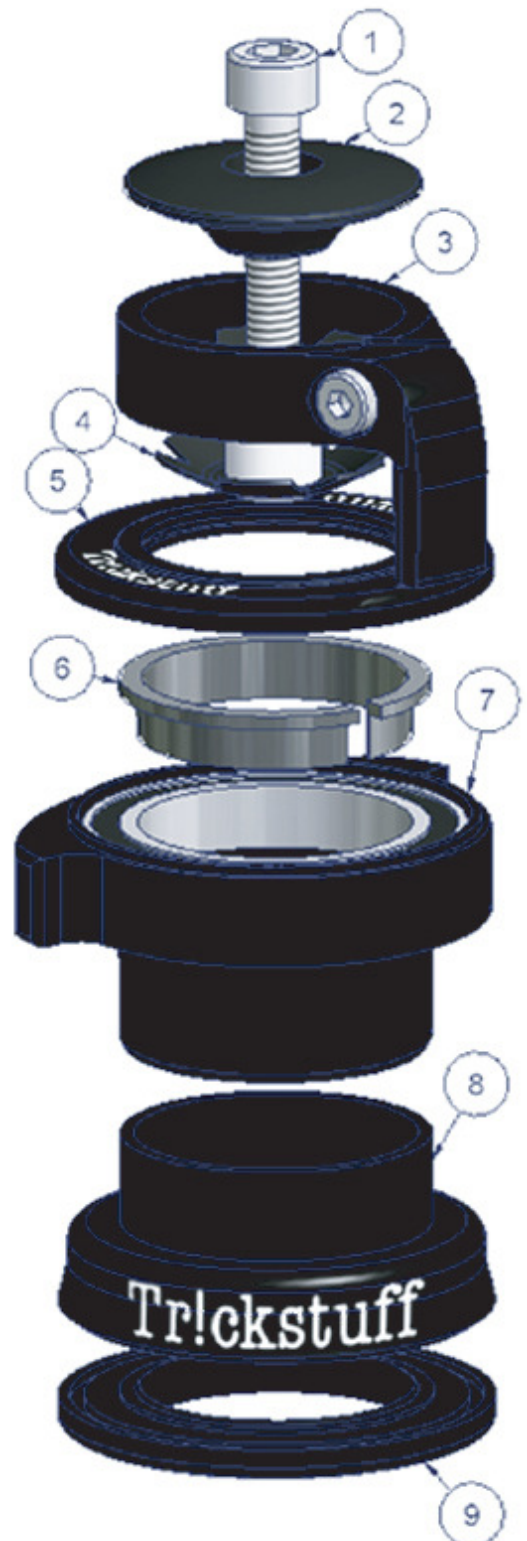

muss gleichmäßig aufliegen! Verfahren Sie bis auf die Ausrichtung genauso mit der unteren Lagerschale (8). Fetten Sie nun den bereits montierten Gabelkonus und dessen Dichtungsnut. Führen Sie die Gabel von unten ein. Setzen Sie den Kunststoff-Klemmring (6) auf. Fetten Sie den O-Ring des Steuersatzdeckels (5) und schieben ihn auf den Klemmring. Reinigen Sie den Gabelschaft von überschüssigem Fett und schieben den Gabelanschlag (3) auf – noch nicht festziehen! Schieben Sie, wenn noch gewünscht und anfangs berücksichtigt, weitere Spacer und den Vorbau auf. Montieren Sie den Spanndeckel (2) und die Spannschraube (1). Ziehen Sie die Spannschraube (1) behutsam an und prüfen Sie, dass der Steuersatz kein Spiel mehr aufweist, sich dennoch leicht drehen lässt. Ziehen Sie die Klemmschrauben des Vorbaus entsprechend seiner Herstellerangabe fest. Überprüfen Sie, dass die Markierungen des Tricksatzes übereinander stehen. Ziehen Sie die Klemmschraube des Anschlaghakens (3) mit **maximal 1 Nm** fest. Prüfen Sie nun, dass der Lenkwinkel in beide Richtungen gleich groß ist. Vergewissern Sie sich, dass alle Schrauben mit dem korrekten Drehmoment angezogen wurden und überprüfen nochmals das Lagerspiel und -lauf.

Garantie

Auf das Produkt erhalten Sie zwei Jahre Garantie. Diese erstreckt sich auf Fehler in Material und Verarbeitung, nicht auf Verschleißteile. Beachten Sie unsere allgemeinen Garantiebestimmungen. Beschädigungen des Rahmens können nicht ausgeschlossen werden. Es wird keinerlei Haftung für Schäden am Rahmen übernommen.

Zum guten Schluss.

Die Abbildungen in dieser Anleitung dienen lediglich zur Veranschaulichung und können vom Original abweichen. Änderungen, die der Verbesserung des Produkts dienen, bleiben vorbehalten. Keine Haftung für Druckfehler. Diese Anleitung befindet sich auf dem technischen Stand zum Zeitpunkt des Drucks dieser Anleitung.

Und nun wünscht Ihnen Ihr Trickstuff-Team viel Freude beim radeln, biken, racen...